

- 1 Filtro singolo (controlavaggio + risciacquo rapido) con 5 valvole idropneumatiche Normalmente Aperte e timer 3 piloti. Partenza del controlavaggio a tempo, volume (con contatore opzionale), misto o tramite segnale esterno (starter remoto). Funzionamento piloti tramite aria compressa (max 4,5 bar) umidificata e deoleata, oppure con acqua in ingresso (opportunamente pre-filtrata). Per il modello di timer adatto, prego contattare gli uffici tecnici Hytek.**

Single filter (backwash + rapid rinse) with 5 Normally Open idropneumatic valves and 3 pilots timer. Start rigeneration in chrono mode, or volumetric mode (with optional flow meter), chrono and volume or by remote starter. Operation pilots with air (max 4,5 bar) humidified and without oil or by pre-filtered feed water. For timer model please contact technical Hytek offices.

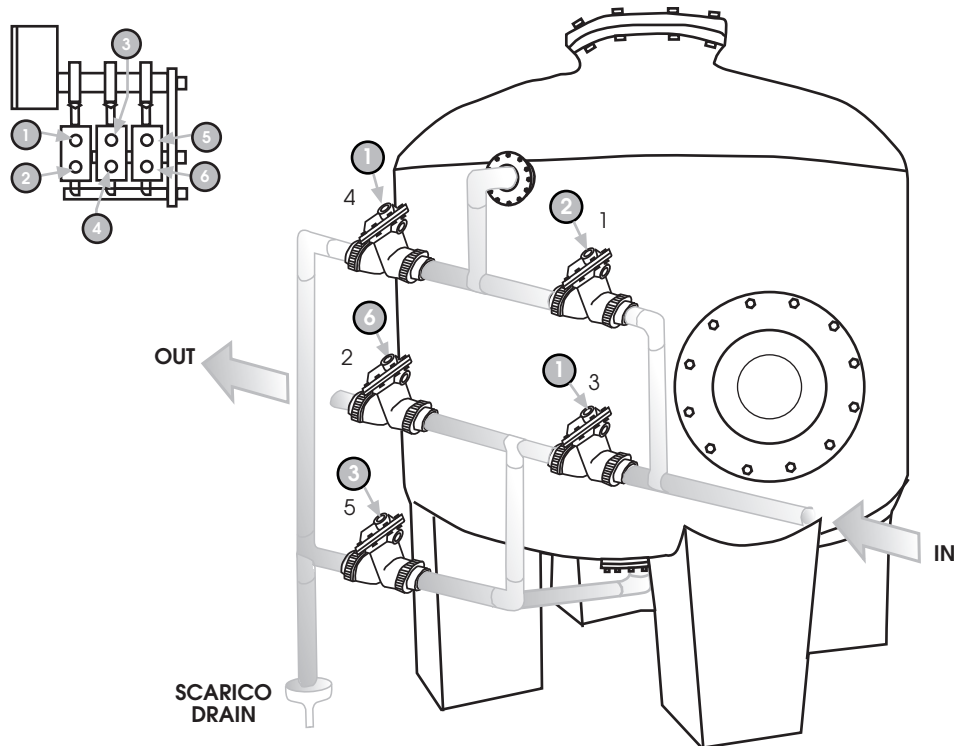

- 2 Filtro singolo (controlavaggio + risciacquo rapido) con 5 valvole idropneumatiche Normalmente Chiuse e timer 3 piloti. Partenza del controlavaggio a tempo, volume (con contatore opzionale), misto o tramite segnale esterno (starter remoto). Funzionamento piloti tramite aria compressa (max 4,5 bar) umidificata e deoleata, oppure con acqua in ingresso (opportunamente pre-filtrata). Per il modello di timer adatto, prego contattare gli uffici tecnici Hytek.**

Single filter (backwash + rapid rinse) with 5 Normally Closed idropneumatic valves and 3 pilots timer. Start rigeneration in chrono mode, or volumetric mode (with optional flow meter), chrono and volume or by remote starter. Operation pilots with air (max 4,5 bar) humidified and without oil or by pre-filtered feed water. For timer model please contact technical Hytek offices.

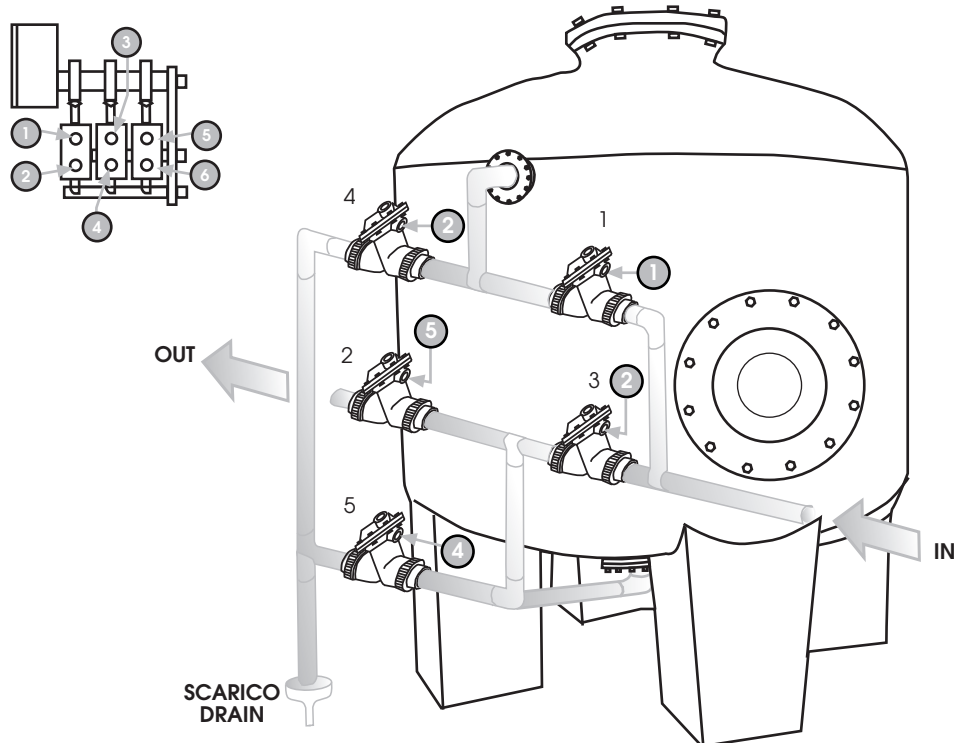

- 3** Filtro singolo (controlavaggio + risciacquo rapido + by-pass acqua grezza all' utilizzo) con 6 valvole idropneumatiche Normalmente Aperte e timer 3 piloti. Partenza del controlavaggio a tempo, volume (con contatore opzionale), misto o tramite segnale esterno (starter remoto). Funzionamento piloti tramite aria compressa (max 4,5 bar) umidificata e deoleata, oppure con acqua in ingresso (opportunamente pre-filtrata). Per il modello di timer adatto, prego contattare gli uffici tecnici Hytek. Single filter (backwash + rapid rinse + by-pass raw water at use) with 6 Normally Open idropneumatic valves and 3 pilots timer. Start rigeneration in chrono mode, or volumetric mode (with optional flow meter), chrono and volume or by remote starter. Operation pilots with air (max 4,5 bar) humidified and without oil or by pre-filtered feed water. For timer model please contact technical Hytek offices.

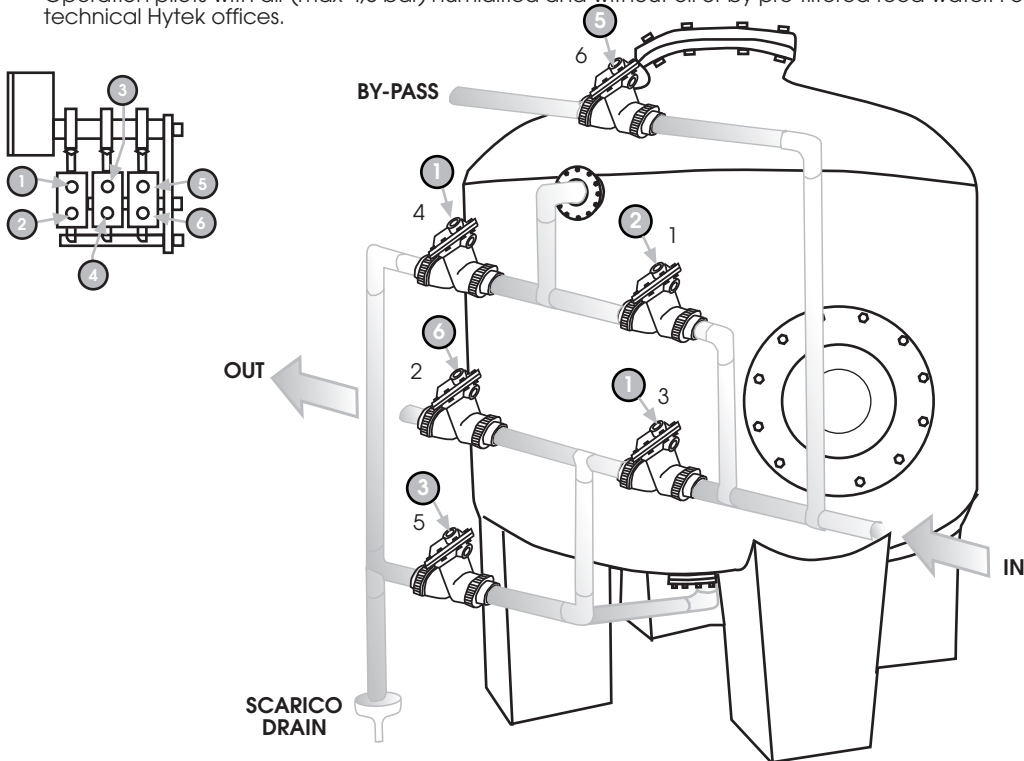

- 4** Filtro singolo (controlavaggio acqua e aria + risciacquo rapido + by-pass acqua grezza all' utilizzo) con 7 valvole idropneumatiche Normalmente Aperte e timer 3 piloti. Partenza del controlavaggio a tempo, volume (con contatore opzionale), misto o tramite segnale esterno (starter remoto). Azionamento aria tramite segnale elettrico da interfacciare con un relè temporizzato. Funzionamento piloti tramite aria compressa (max 4,5 bar) umidificata e deoleata, oppure con acqua in ingresso (opportunamente pre-filtrata). Per il modello di timer adatto, prego contattare gli uffici tecnici Hytek. Single filter (backwash by water and air + rapid rinse + by-pass raw water at use) with 7 Normally Open idropneumatic valves and 3 pilots timer. Start rigeneration in chrono mode, or volumetric mode (with optional flow meter), chrono and volume or by remote starter. Start backwash with air by electric signal to interface with temporized relè. Operation pilots with air (max 4,5 bar) humidified and without oil or by pre-filtered feed water. For timer model please contact technical Hytek offices.

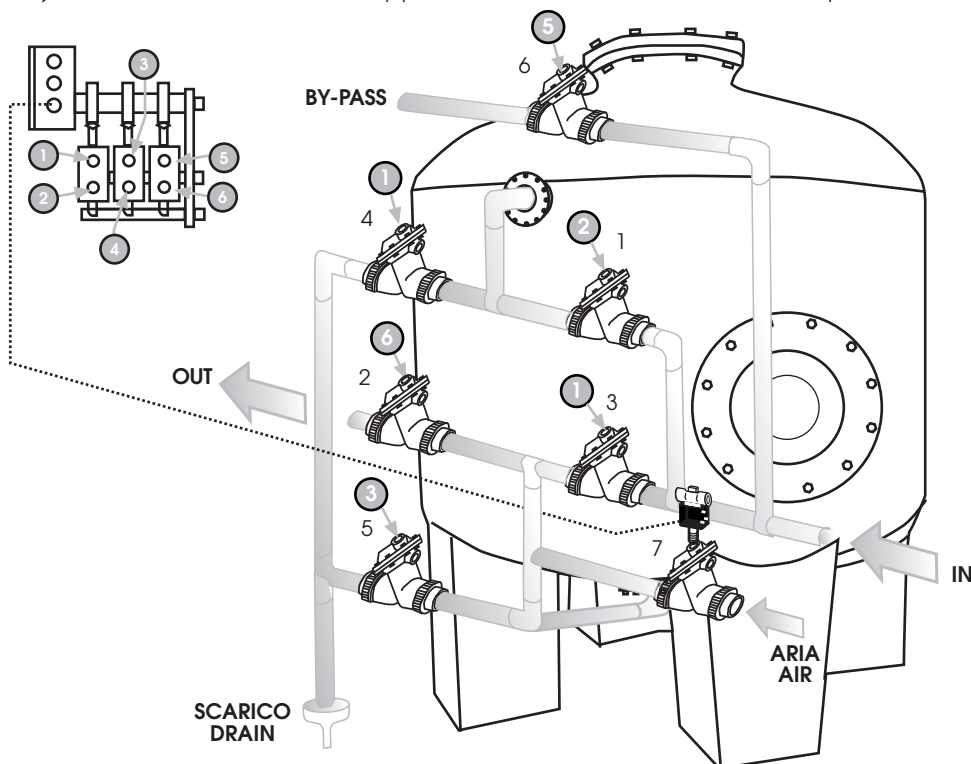

- 5** Addolcitore singolo con 5 valvole idropneumatiche Normalmente Aperte e timer 5 piloti. Partenza della rigenerazione a tempo, volume (con contatore opzionale), misto o tramite segnale esterno (starter remoto). Aspirazione e riempimento tramite valvola salamoia. Funzionamento piloti tramite aria compressa (max 4,5 bar) umidificata e deoleata, oppure con acqua in ingresso (opportunosamente pre-filtrata). Per il modello di timer adatto, prego contattare gli uffici tecnici Hytek. Single softener with 5 Normally Open idropneumatic valves and 5 pilots timer. Start rigeneration in chrono mode, or volumetric mode (with optional flow meter), chrono and volume or by remote starter. Injection and brine refill by brine valve. Operation pilots with air (max 4,5 bar) humidified and without oil or by pre-filtered feed water. For timer model please contact technical Hytek offices.

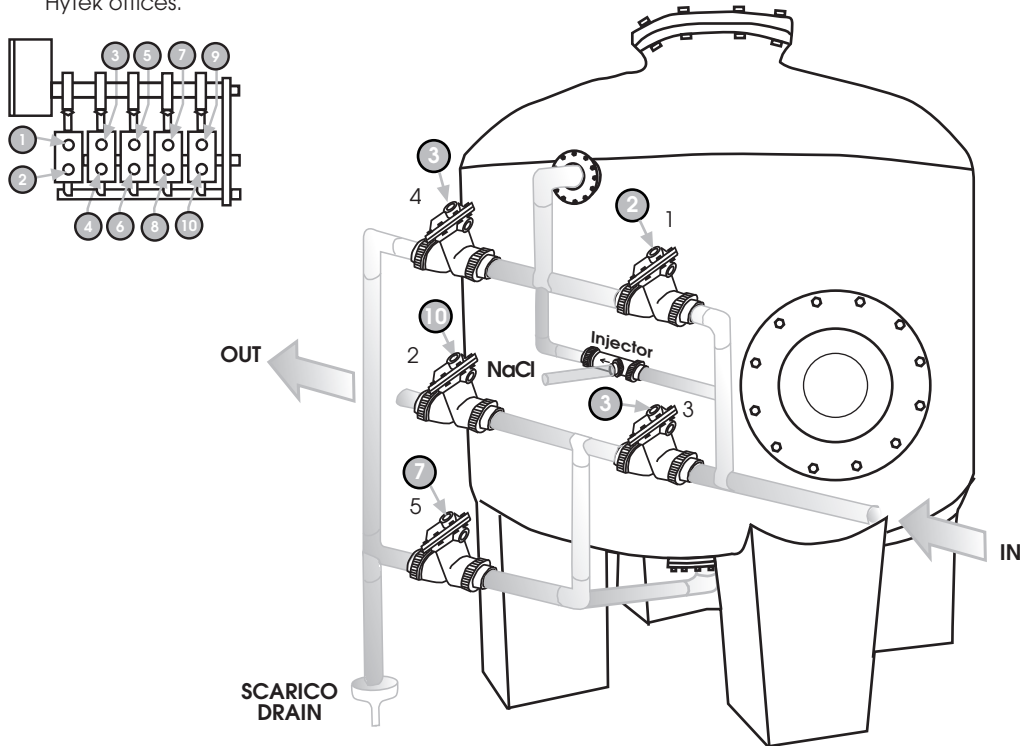

- 6** Addolcitore singolo con 6 valvole idropneumatiche Normalmente Aperte e timer 5 piloti. Partenza della rigenerazione a tempo, volume (con contatore opzionale), misto o tramite segnale esterno (starter remoto). Aspirazione e lavaggio lento tramite valvola idropneumatica. Riempimento tino salamoia tramite galleggiante esterno. Funzionamento piloti tramite aria compressa (max 4,5 bar) umidificata e deoleata, oppure con acqua in ingresso (opportunosamente pre-filtrata). Per il modello di timer adatto, prego contattare gli uffici tecnici Hytek. Single softener with 6 Normally Open idropneumatic valves and 5 pilots timer. Start rigeneration in chrono mode, or volumetric mode (with optional flow meter), chrono and volume or by remote starter. Injection and slow rinse by idropneumatic valve. Brine refill by external float. Operation pilots with air (max 4,5 bar) humidified and without oil or by pre-filtered feed water. For timer model please contact technical Hytek offices.

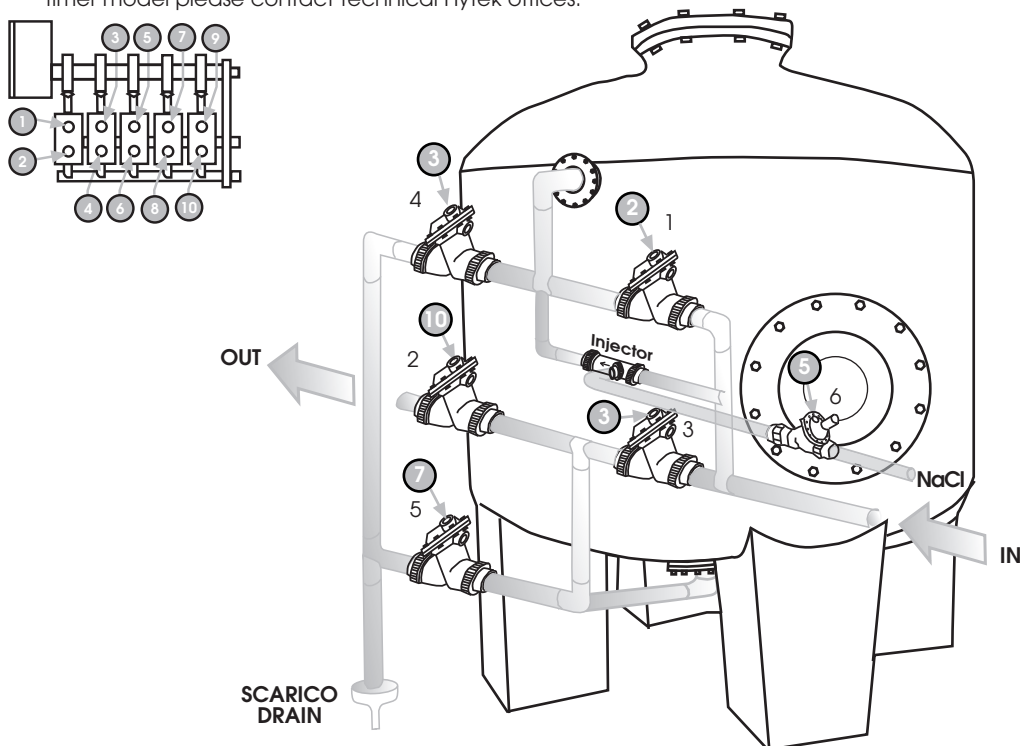

7 Addolcitore singolo con 6 valvole idropneumatiche Normalmente Aperte e timer 5 piloti. Partenza della rigenerazione a tempo, volume (con contatore opzionale), misto o tramite segnale esterno (starter remoto). Aspirazione e lavaggio lento tramite valvola idropneumatica. Riempimento tramite valvola salamoia. Funzionamento piloti tramite aria compressa (max 4,5 bar) umidificata e deoleata, oppure con acqua in ingresso (opportunamente pre-filtrata). Per il modello di timer adatto, prego contattare gli uffici tecnici Hytek.

Single softener with 6 Normally Open idropneumatic valves and 5 pilots timer. Start rigeneration in chrono mode, or volumetric mode (with optional flow meter), chrono and volume or by remote starter. Injection and slow rinse by idropneumatic valve. Brine refill by brine valve. Operation pilots with air (max 4,5 bar) humidified and without oil or by pre-filtered feed water. For timer model please contact technical Hytek offices.

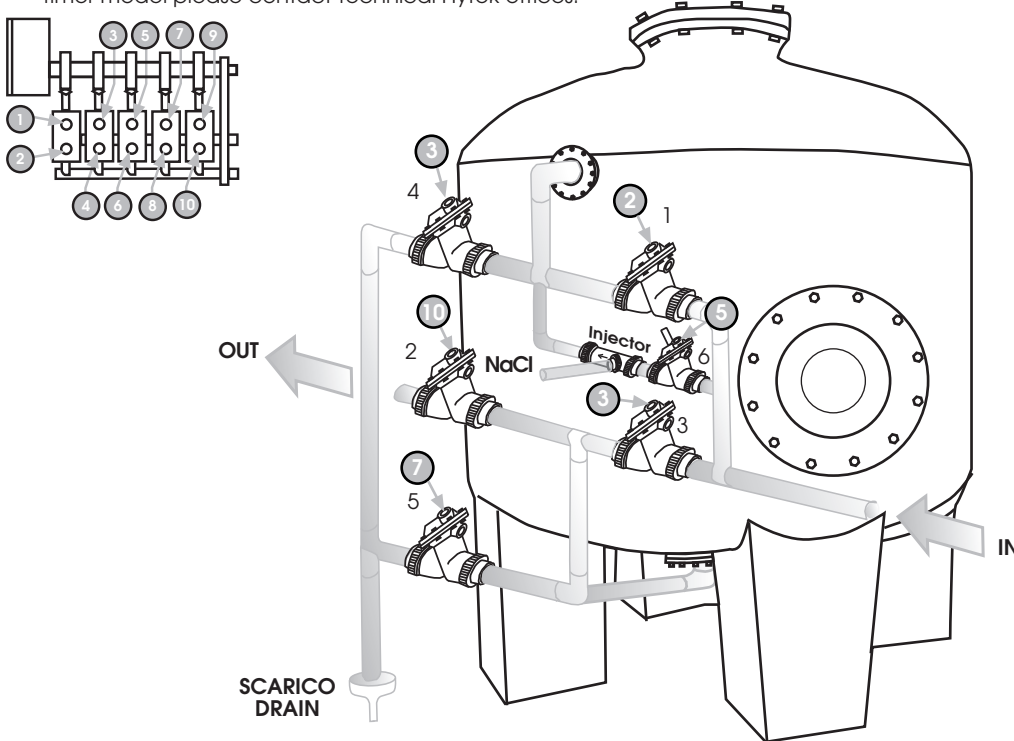

8 Addolcitore singolo con 6 valvole idropneumatiche Normalmente Aperte e timer 5 piloti. Partenza della rigenerazione a tempo, volume (con contatore opzionale), misto o tramite segnale esterno (starter remoto). Aspirazione e riempimento tramite valvola salamoia. By pass acqua dura in servizio durante la rigenerazione. Funzionamento piloti tramite aria compressa (max 4,5 bar) umidificata e deoleata, oppure con acqua in ingresso (opportunamente pre-filtrata). Per il modello di timer adatto, prego contattare gli uffici tecnici Hytek.

Single softener with 6 Normally Open idropneumatic valves and 5 pilots timer. Start rigeneration in chrono mode, or volumetric mode (with optional flow meter), chrono and volume or by remote starter. Injection and brine refill by brine valve. By-pass hard water at use during the regeneration. Operation pilots with air (max 4,5 bar) humidified and without oil or by pre-filtered feed water. For timer model please contact technical Hytek offices.

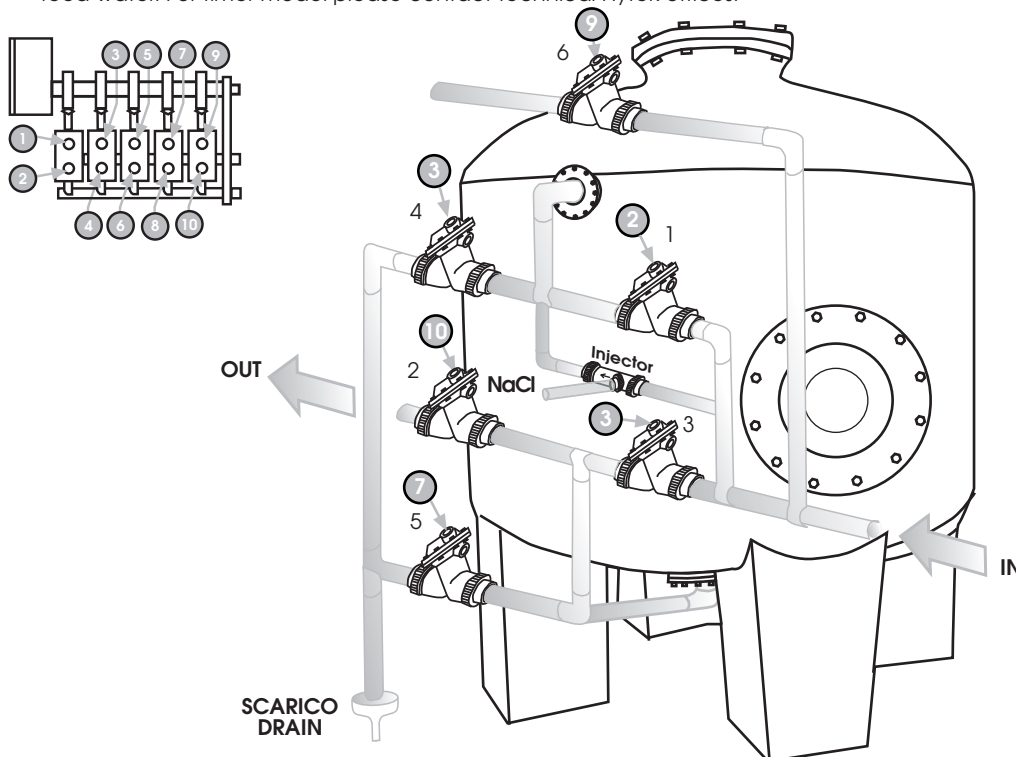

- 9 Addolcitore duplex alternato con 10 valvole idropneumatiche Normalmente Aperte e fimer Aqua Cubic Plus con distributori idraulici. Partenza della rigenerazione a volume (con contatore opzionale) o tramite segnale esterno (starter remoto). Aspirazione e riempimento tramite valvola salamoia. Funzionamento piloti tramite aria compressa (max 4,5 bar) umidificata e deoleata, oppure con acqua in ingresso (opportunamente pre-filtrata). Per i distributori idraulici adatti, prego contattare gli uffici tecnici Hytek.

Alternate duplex softener with 10 Normally Open idropneumatic valves and Aqua Cubic timer with hydraulic distributors. Start regeneration in volumetric mode (with optional flow meter) or by remote starter. Injection and brine refill by brine valve. Operation pilots with air (max 4,5 bar) humidified and without oil or by pre-filtered feed water. For the choice of hydraulic distributors please contact technical Hytek offices.

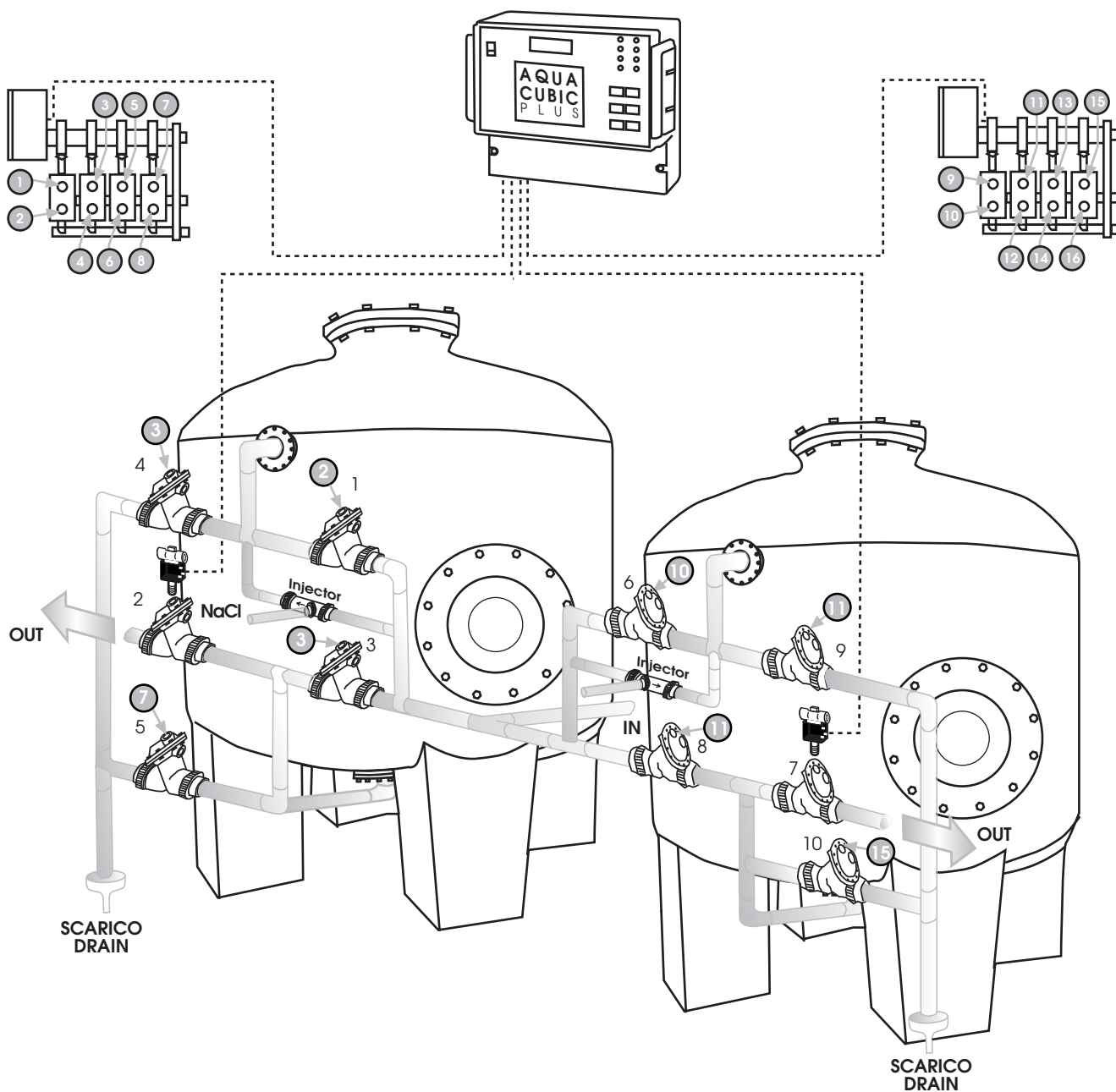

10 Filtro duplex rigenerazione in serie (controlavaggio + risciacquo rapido bombola A, controlavaggio + risciacquo rapido bombola B) con 9 valvole idropneumatiche Normalmente Aperte e timer 5 piloti. Partenza del controlavaggio a tempo, volume (con contatore opzionale), misto o tramite segnale esterno (starter remoto). Valvola idropneumatica per chiusura utilizzo (no acqua grezza all'utenza durante la rigenerazione). Funzionamento piloti tramite aria compressa (max 4,5 bar) umidificata e deoleata, oppure con acqua in ingresso (opportunamente pre-filtrata). Per il modello di timer adatto, prego contattare gli uffici tecnici Hytek.

Series duplex filter (backwash + rapid rinse tank A, backwash + rapid rinse tank B) with 9 Normally Open idropneumatic valves and 5 pilots timer. Start regeneration in chrono mode, or volumetric mode (with optional flow meter), chrono and volume or by remote starter. Idropneumatic valve for closing use (no raw water at use during the regeneration). Operation pilots with air (max 4,5 bar) humidified and without oil or by pre-filtered feed water. For timer model please contact technical Hytek offices.

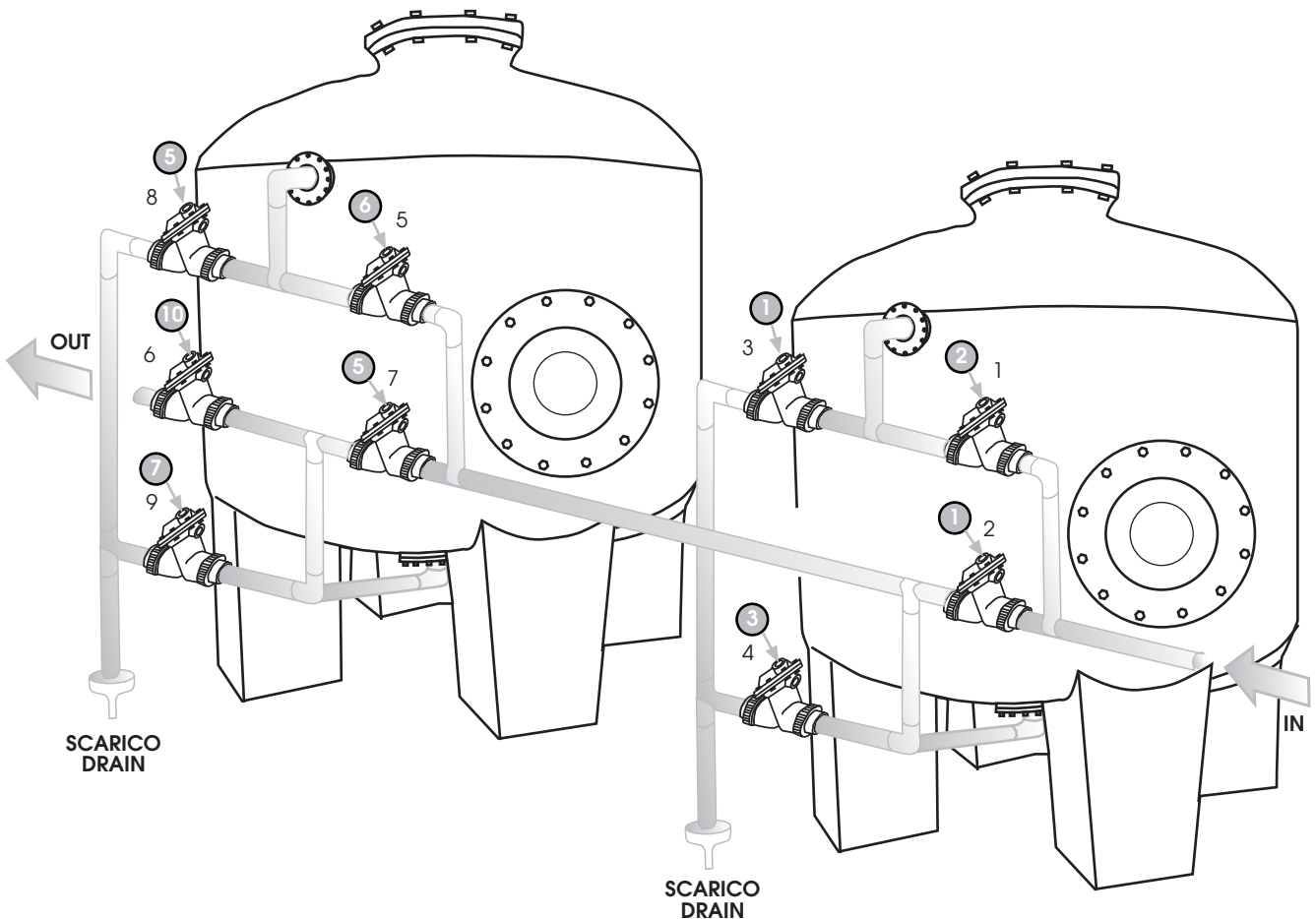
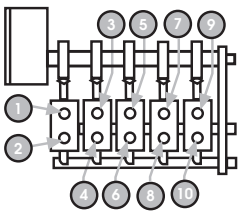

11 Filtro duplex rigenerazione in serie (controlavaggio + risciacquo rapido bombola A, controlavaggio + risciacquo rapido bombola B) con 10 valvole idropneumatiche Normalmente Aperte e timer 5 piloti. Partenza del controlavaggio a tempo, volume (con contatore opzionale), misto o tramite segnale esterno (starter remoto). Valvola idropneumatica per by-pass (acqua grezza all'utenza durante la rigenerazione). Funzionamento piloti tramite aria compressa (max 4,5 bar) umidificata e deoleata, oppure con acqua in ingresso (opportunamente pre-filtrata). Per il modello di timer adatto, prego contattare gli uffici tecnici Hytek.

Series duplex filter (backwash + rapid rinse tank A, backwash + rapid rinse tank B) with 10 Normally Open idropneumatic valves and 5 pilots timer. Start rigeneration in chrono mode, or volumetric mode (with optional flow meter), chrono and volume or by remote starter. Idropneumatic valve for by-pass (raw water at use during the regeneration). Operation pilots with air (max 4,5 bar) humidified and without oil or by pre-filtered feed water. For timer model please contact technical Hytek offices.

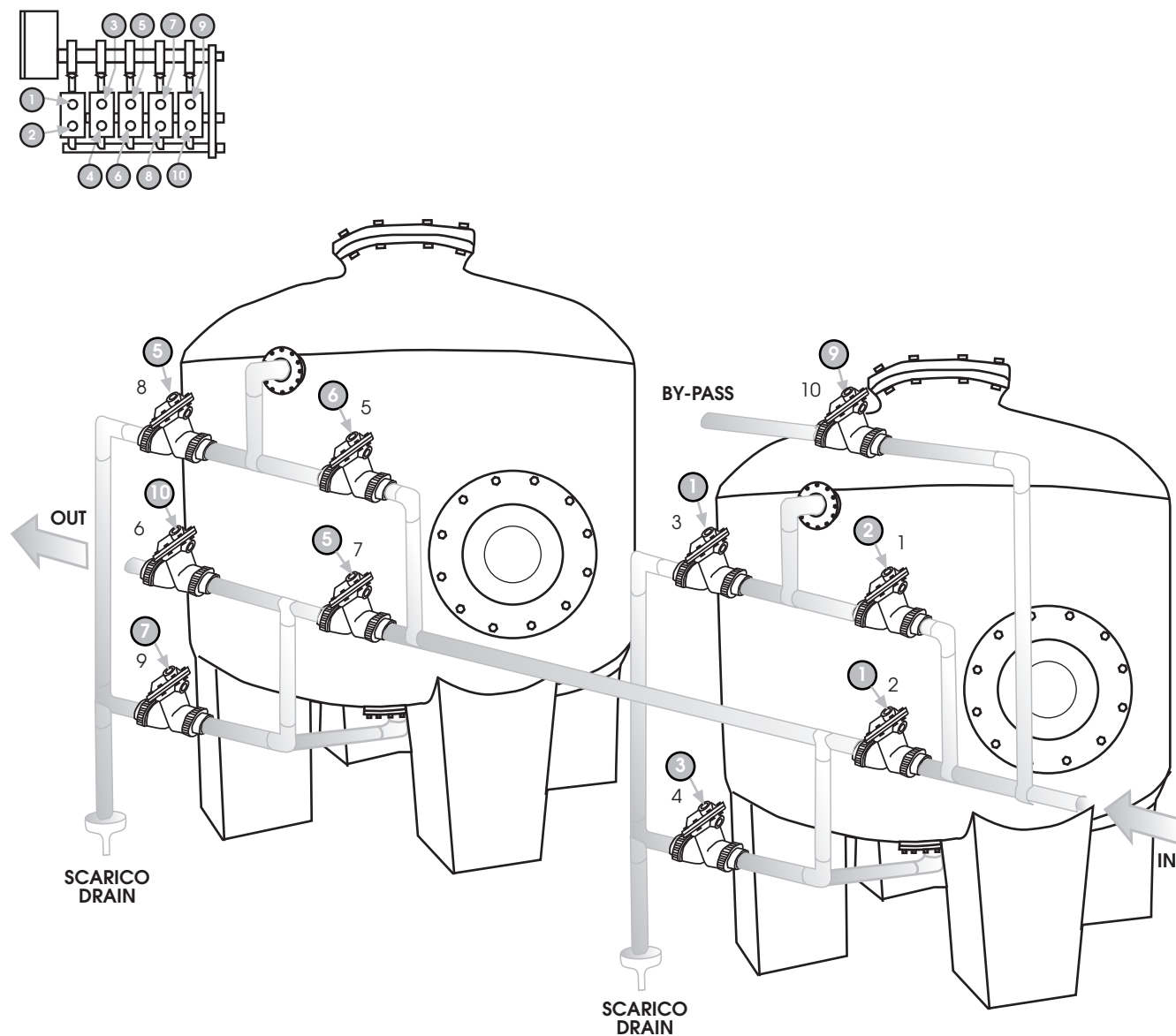

12 Addolcitore duplex alternato con 12 valvole idropneumatiche Normalmente Aperte e timer Aqua Cubic Plus con distributori idraulici. Partenza della rigenerazione a volume (con contatore opzionale) o tramite segnale esterno (starter remoto). Aspirazione e lavaggio lento tramite valvola idropneumatica. Riempimento fino salamoia tramite galleggiante esterno. Funzionamento piloti tramite aria compressa (max 4,5 bar) umidificata e deoleata, oppure con acqua in ingresso (opportunamente pre-filtrata). Per i distributori idraulici adatti, prego contattare gli uffici tecnici Hytek.

Alternate duplex softener with 12 Normally Open idropneumatic valves and Aqua Cubic timer with hydraulic distributors. Start regeneration in volumetric mode (with optional flow meter) or by remote starter. Injection and slow rinse by idropneumatic valve. Brine refill by external float. Operation pilots with air (max 4,5 bar) humidified and without oil or by pre-filtered feed water. For the choice of hydraulic distributors please contact technical Hytek offices.

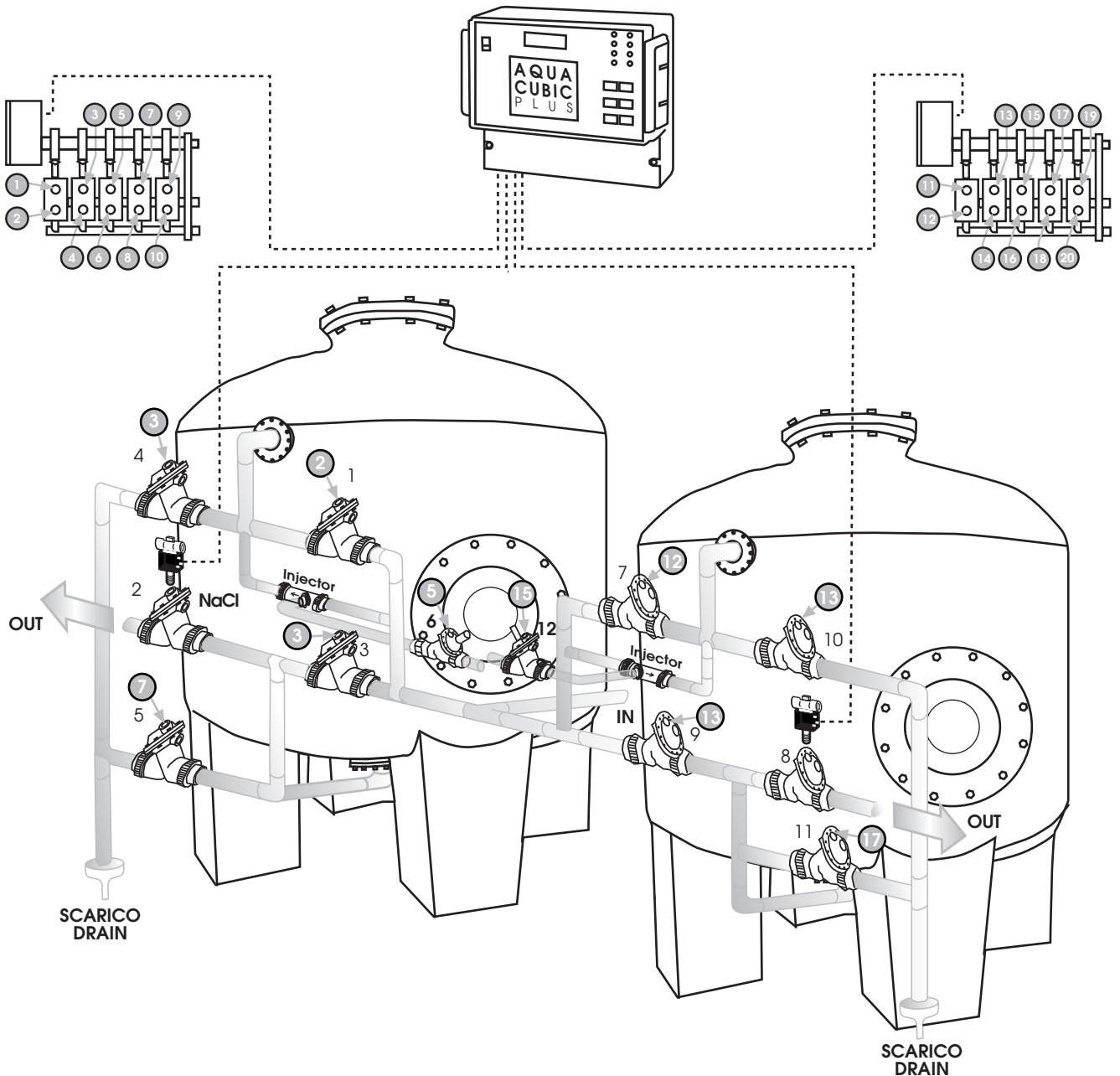

13 Demineralizzatore rigenerazione in serie (Cationica forte + Anionica forte) con 11 valvole idropneumatiche Normalmente Aperte e Aqua Ionic Plus con distributori idraulici. Partenza della rigenerazione a volume (con contatore opzionale), tramite segnale esterno (starter remoto) o tramite sonda di conducibilità (sonda da ordinare a parte). Valvola idropneumatica di chiusura utilizzo (no acqua grezza all'utenza durante la rigenerazione). Funzionamento piloti tramite aria compressa (max 4,5 bar) umidificata e deoleata, oppure con acqua in ingresso (opportunamente pre-filtrata). Per i distributori idraulici adatti, prego contattare gli uffici tecnici Hytek.

Demineralization with series regeneration (Strong cationic + Strong anionic) with 11 Normally Open idropneumatic valves and Aqua Ionic Plus with hydraulic distributors. Start regeneration in volumetric mode (with optional flow meter), by external signal (starter remote) or by conductivity probe (probe to be ordered separately). Idropneumatic valve for closing use (no raw water at use during the regeneration). Operation pilots with air (max 4,5 bar) humidified and without oil or by pre-filtered feed water. For hydraulic distributors please contact technical Hytek offices.

